

*INFORMAZIONI COMMERCIALI PER I CONSUMATORI
COMMERCIAL INFORMATION FOR THE CONSUMER
INFORMACIONES COMERCIALES PARA EL CLIENTE
INFORMAÇÕES COMERCIAIS PARA O CLIENTE
КОММЕРЧЕСКАЯ ИНФОРМАЦИЯ ДЛЯ ПОТРЕБИТЕЛЯ*

- Ⓘ ISTRUZIONI PER INSTALLAZIONE USO E MANUTENZIONE
- Ⓙ INSTALLATION, USE AND MAINTENANCE INSTRUCTION
- ⓔ INSTRUCCIONES DE USO Y DE MONTAJE
- Ⓟ INSTRUÇÕES DE USO E MONTAGEM
- Ⓡ РУКОВОДСТВО ПО УСТАНОВКЕ, ЭКСПЛУАТАЦИИ И ОБСЛУЖИВАНИЮ

SL928

*INFORMAZIONI TECNICHE
TECHNICAL INFORMATION
INFORMACIONES TÉCNICAS
INFORMAÇÕES TÉCNICAS
ТЕХНИЧЕСКАЯ ИНФОРМАЦИЯ*



CONTENUTO IMBALLO
 WHAT'S IN THE BOX
 CONTENIDO DE LA CAJA
 CONTEÚDO DA CAIXA
 СОДЕРЖИМОЕ КОРОБКИ

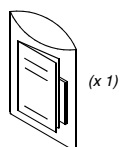
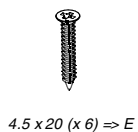
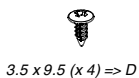
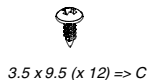
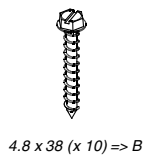
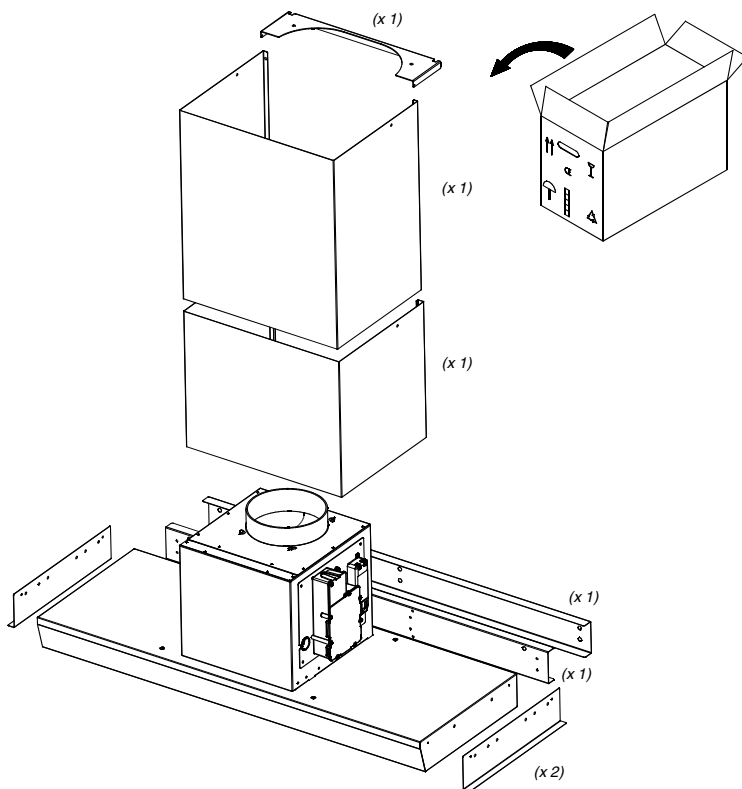

DISEGNO TECNICO
TECHNICAL DRAWING
DIBUJO TÉCNICO DESENHO
TÉCNICO
ТЕХНИЧЕСКИЙ РИСУНОК

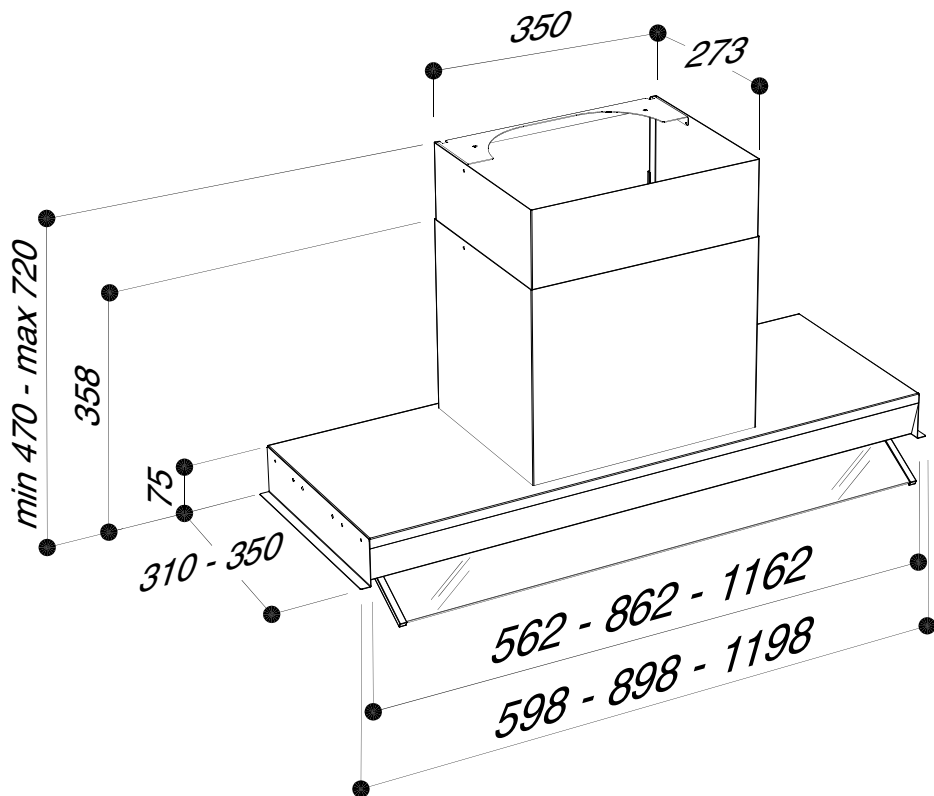

MISURE PER L'INSTALLAZIONE
MEASUREMENTS FOR INSTALLATION
MEDIDAS PARA LA INSTALACIÓN
MEDIDAS PARA A INSTALAÇÃO
РАЗМЕРЫ ВСТРАИВАНИЯ

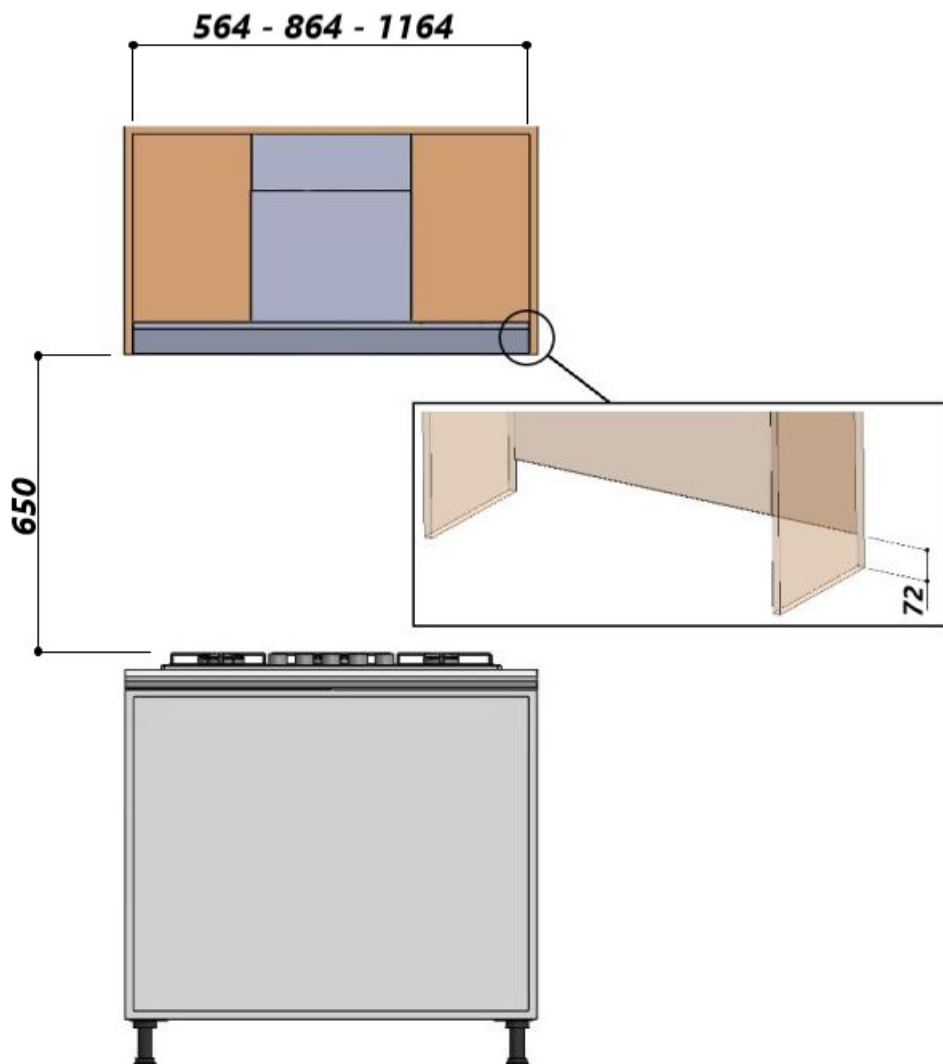

INSTALLAZIONE - INSTALLATION - INSTALACIÓN - INSTALAÇÃO
УСТАНОВКА

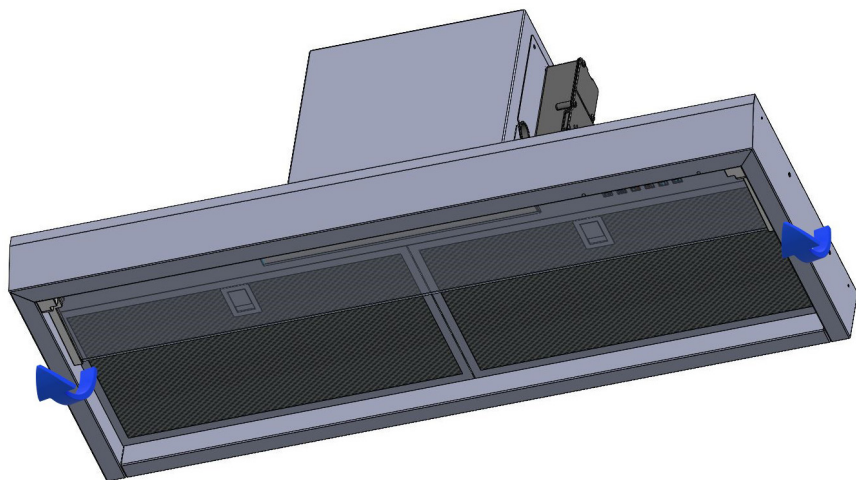

1

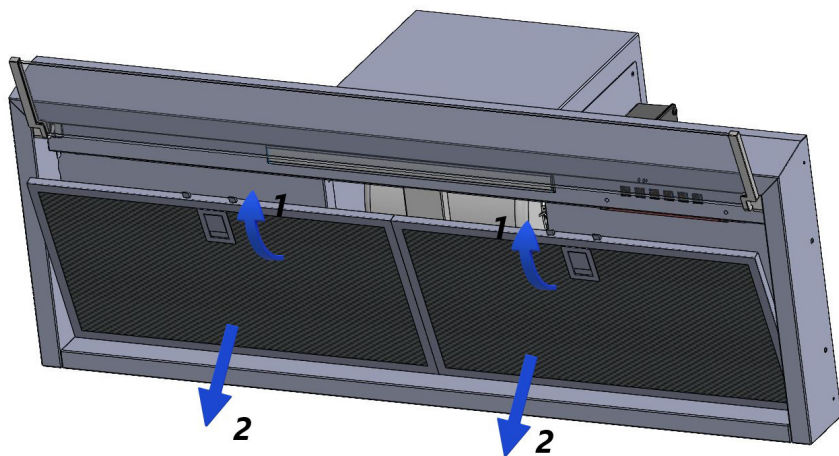

2

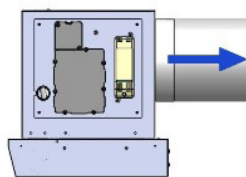
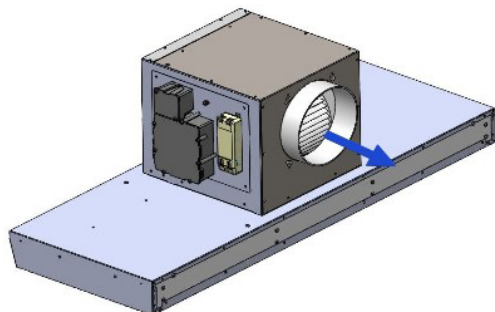
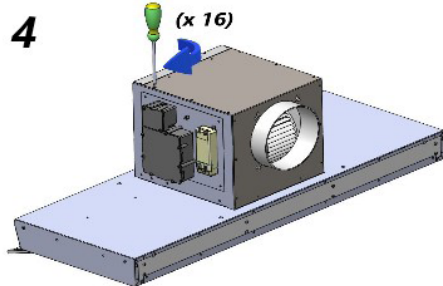
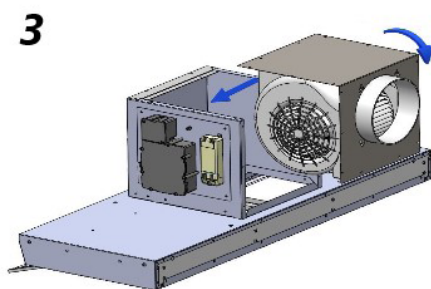
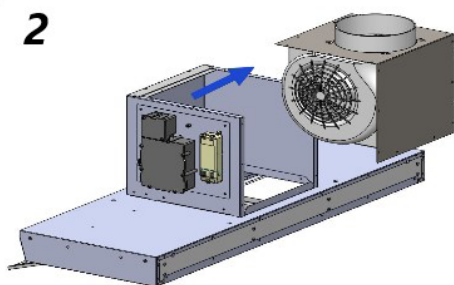
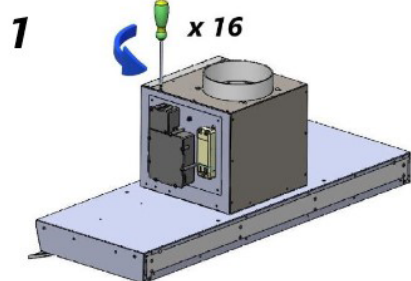
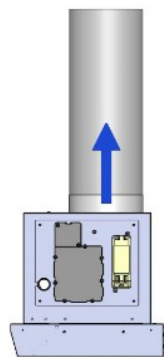
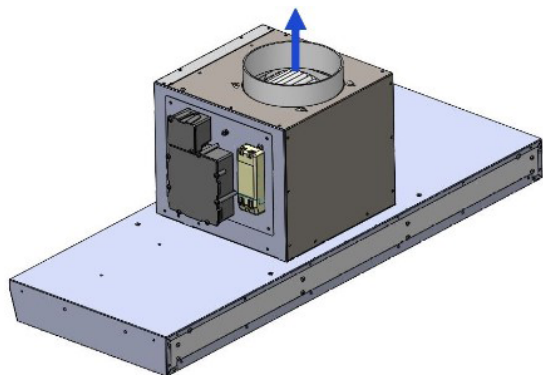

3

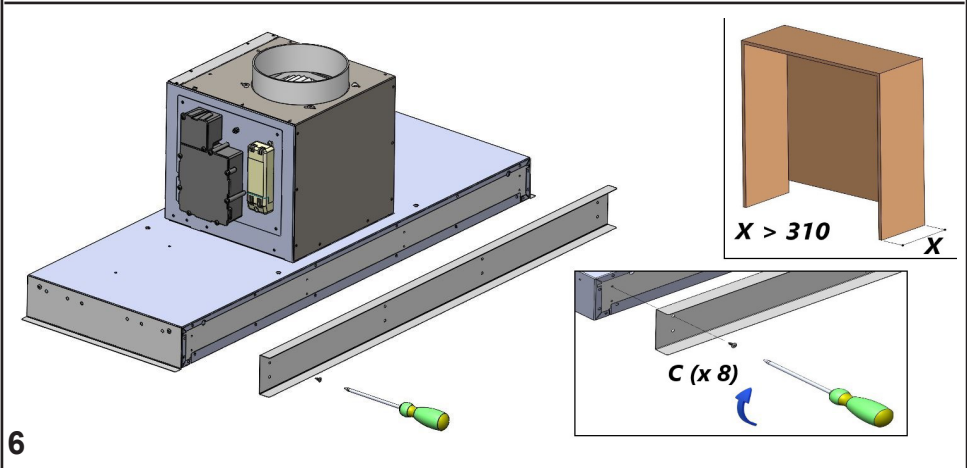
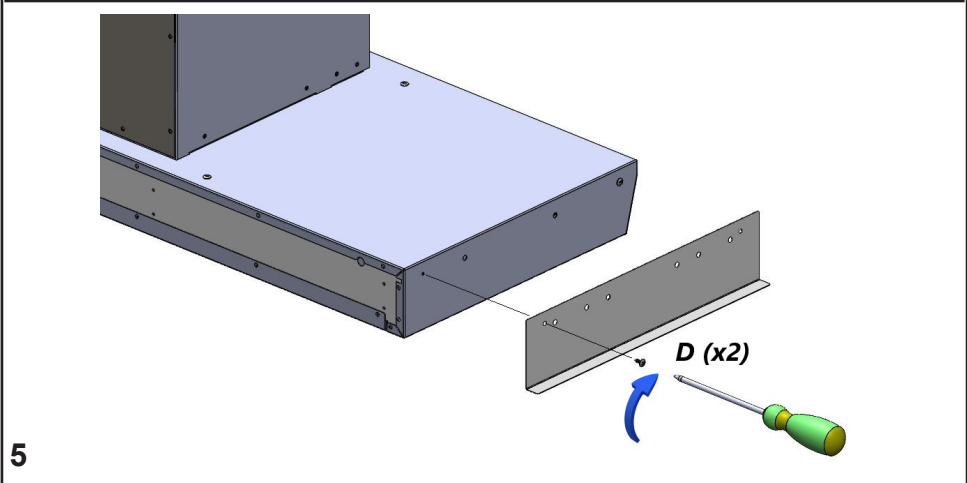
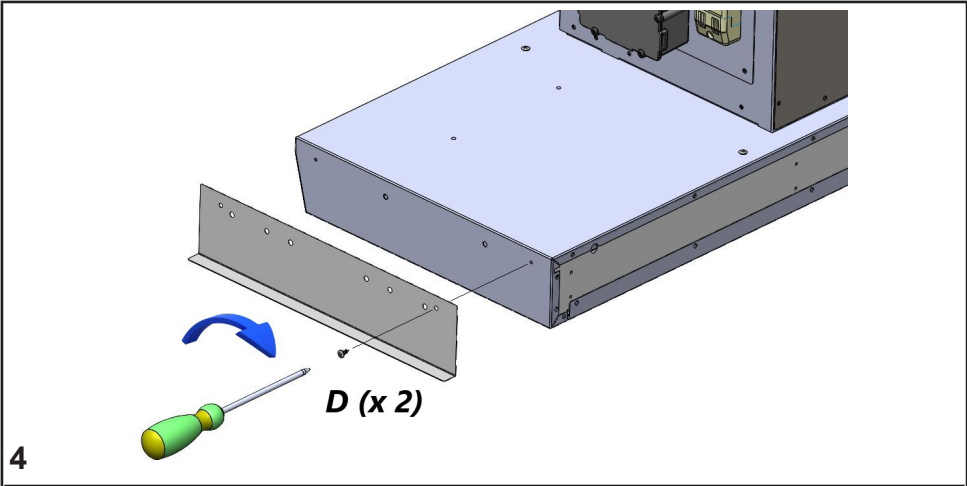

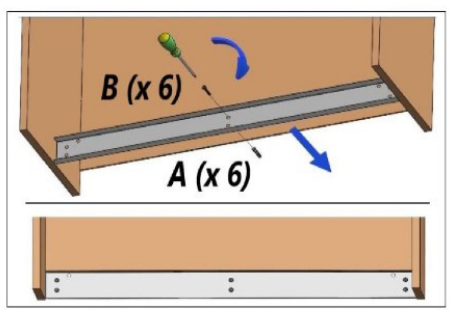
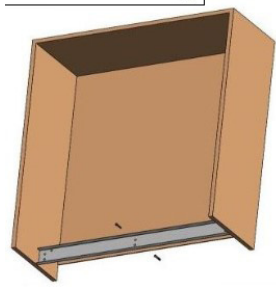
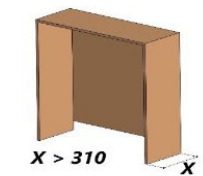

7

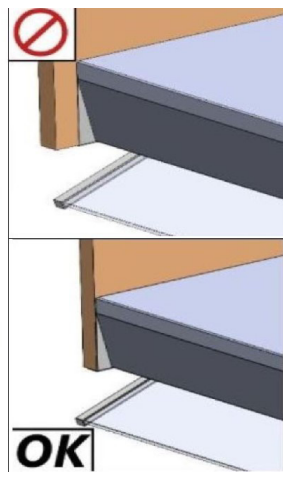
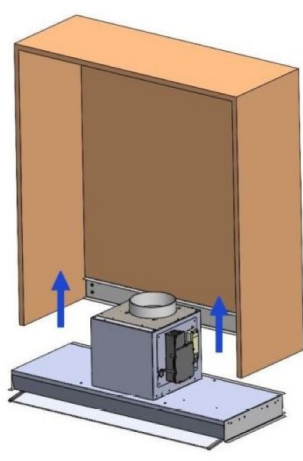
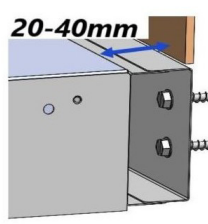
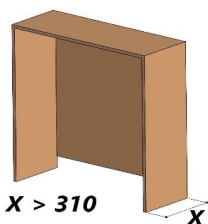

8

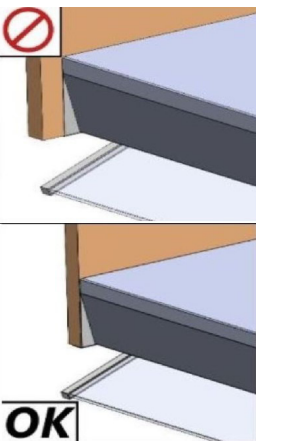
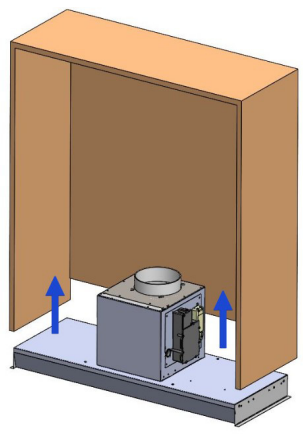
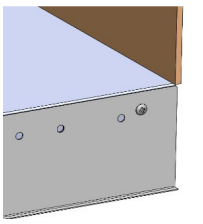
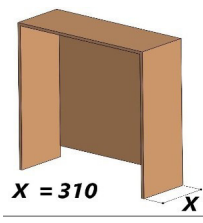

9

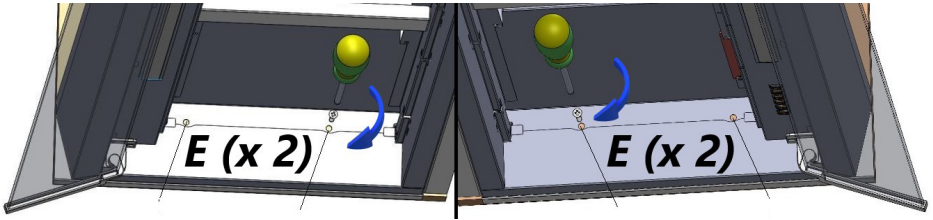

10

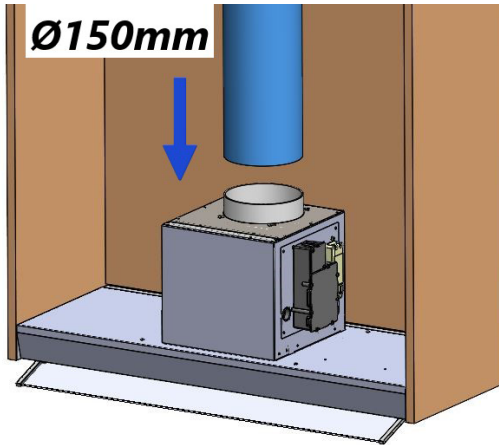

11

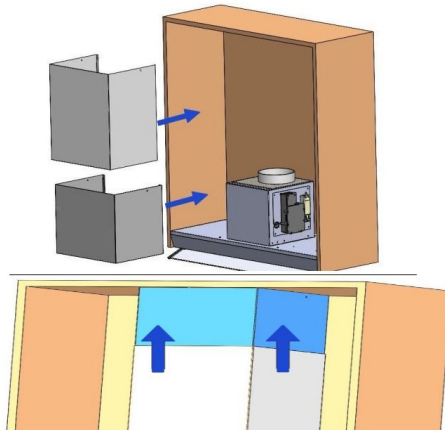

12

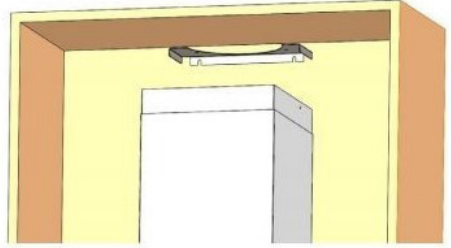
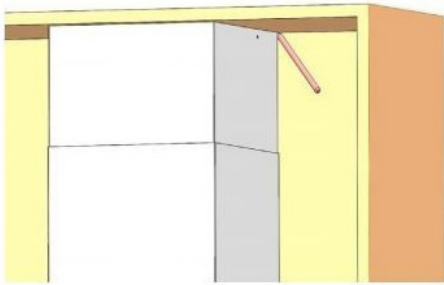

13

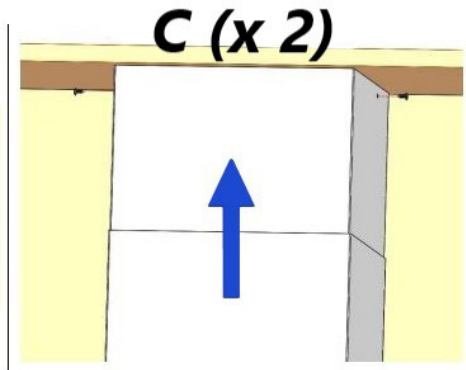
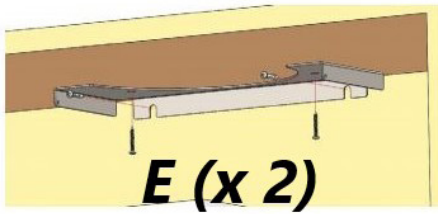

14

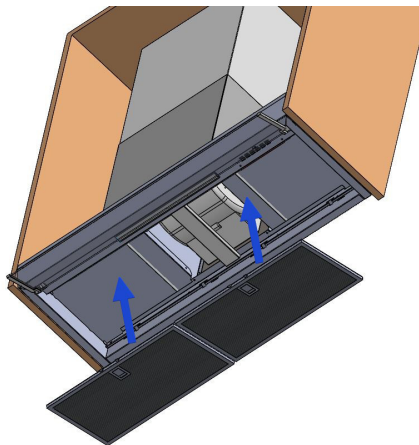

15

Avvertenze

Versioni d'uso

Funzionamento

Manutenzione

AVVERTENZE

L'uscita aria dell'apparecchio, non deve essere collegata ad un condotto usato per lo scarico di altri fumi quali impianti di riscaldamento, scaldabagni, ecc..

Per l'emissione all'esterno dell'aria rispettare le norme vigenti.

L'alimentazione per il motore della centralina avviene tramite la cappa posta in cucina.

Prima del collegamento elettrico assicurarsi che i valori di tensione dell'abitazione corrispondano con quelli delle traghette dati elettrici dell'apparecchio.

Prima di procedere a qualsiasi tipo di operazione di pulizia o manutenzione assicurarsi che l'apparecchio sia scollegato dalla rete elettrica.

Una buona manutenzione garantisce un buon funzionamento ed un buon rendimento nel tempo.

Tutti i modelli sono in classe I pertanto necessitano di collegamento a terra.

- Questo apparecchio può essere utilizzato da bambini di età pari o superiore a 8 anni e da persone con ridotte capacità fisiche, sensoriali o mentali o mancanza di esperienza e conoscenza se sono stati sottoposti a supervisione o istruzione

sull'uso dell'apparecchio in modo sicuro e comprendono pericoli coinvolti.

- I bambini non devono giocare con l'apparecchio.

- la pulizia e la manutenzione non devono essere eseguite da bambini senza supervisione.

- Se il cavo di alimentazione è danneggiato, esso deve essere sostituito da un cavo o da un assemblaggio speciale, disponibili presso il costruttore o il suo servizio assistenza tecnica.

- Il locale deve disporre di adeguata ventilazione quando si utilizza la cappa da cucina contemporaneamente con altri apparecchi che impiegano gas o altri combustibili (non si applica agli apparecchi che si limitano a scaricare nuovamente l'aria nel locale);

- Esiste la possibilità di incendio qualora le operazioni di pulizia non vengano effettuate secondo quanto indicato nelle istruzioni;

- Non preparare alimenti flambé sotto la cappa da cucina.

ATTENZIONE: Le parti accessibili possono scottare se utilizzate in concomitanza con gli apparecchi di cottura.

VERSIONI D'USO

L'apparecchio è già predisposto sia per la versione filtrante sia per la versione aspirante.

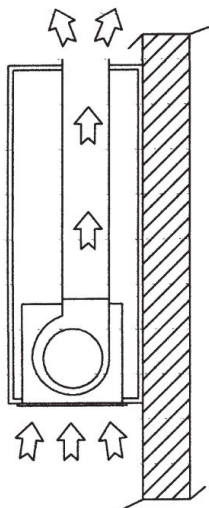

* Nella **versione filtrante** l'aria ed i vapori convogliati dall'apparecchio, vengono depurati sia da un filtro antigrasso sia da un filtro al carbone attivo e rimessi in circolazione nell'ambiente attraverso un foro praticato nella parte superiore del pensile. Il filtro carbone viene fornito separatamente al prodotto.

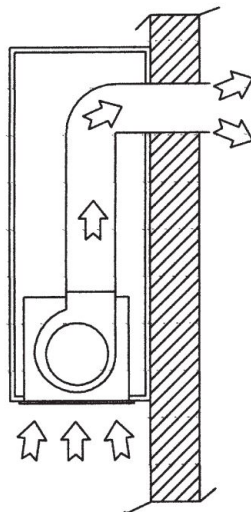

* Nella **versione aspirante** i vapori vengono convogliati direttamente all'esterno, tramite un condotto di evacuazione che si collega con la parte superiore della parete o del soffitto. L'utilizzo del filtro al carbone non è necessario.

FUNZIONAMENTO

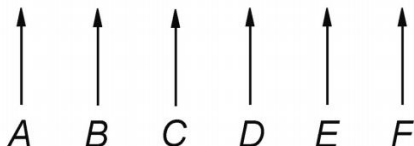

- A: Interruttore on/off luce
- B: Interruttore on (I velocità)/off motore
- C: Interruttore II velocità
- D: Interruttore III velocità
- E: Interruttore IV velocità
- F: Temporizzatore 10 minuti

FUNZIONE LUCI DIMMERABILE

TALE FUNZIONE PREVEDE LA DIMMERA BILITA' DELLE LUCI DAL 20% FINO AL 100% TRAMITE LA PRESSIONE CONTINUATA DEL TASTO LUCE DEL TELECOMANDO. LE FUNZIONI SONO LE SEGUENTI:

- LUCE CAPPА SPENTA - PRESSIONE BREVE DEL TASTO - ACCENZIONE LUCE AL 100%.
- LUCE ACCESA AL 100% - PRESSIONE BREVE DEL TASTO - SPEGNIMENTO LUCE.
- LUCE ACCESA AL 100% - PRESSIONE CONTINUATA DEL TASTO - DIMINUZIONE DELLA LUMINOSITÀ.
- RILASCIO DEL TASTO DURANTE LA DIMINUZIONE O INCREMENTO - LA LUCE RIMANE NELL'INTENSITÀ OTTENUTA.
- LUCE ACCESA DIMMERATA - NUOVA PRESSIONE CONTINUATA DEL TASTO - INVERSIONE LUMINOSITÀ RISPETTO ALLA PRECEDENTE.

SETTAGGIO TEMPERATURA COLORE

Assicurarsi che le luci ed il ventilatore siano spenti.

Tenendo premuto il tasto **TIMER**, viene accesa la luce nella temperatura colore impostata in precedenza.

Premere e mantenere premuto il tasto Luce per variare la temperatura colore.

Fintanto che il tasto viene mantenuto premuto, viene variata la temperatura colore da calda a fredda,

basta lasciare il tasto Luce per selezionare il colore desiderato.

Uscire dalla funzione di selezione della temperatura colore premendo il tasto ON/OFF.

TEMPORIZZAZIONI

Con l'entrata in vigore dal 1° Gennaio 2015 dei nuovi regolamenti della Commissione Europea EU65 "**Energy label**" e EU66 "**Ecodesign**", abbiamo reso conforme i prodotti in base ai requisiti richiesti.

Tutti i modelli nelle versioni energy label dispongono di una elettronica, con funzioni di temporizzazione delle velocità di aspirazione, superiore a 650m³/h.

In effetti i modelli con motore a bordo, con portata massima superiore a 650m³/h, prevedono la IV^a velocità temporizzata dopo 5 minuti di funzionamento. Trascorsi i tempi di cui sopra il motore di aspirazione passa alla III^a velocità in maniera automatica.

Il prodotto in modalità stand-by ha un consumo inferiore a 0.5W.

MANUTENZIONE

* Un'accurata manutenzione garantisce un buon funzionamento ed un buon rendimento nel tempo.

* Una cura particolare va rivolta al **pannello antigrasso**.

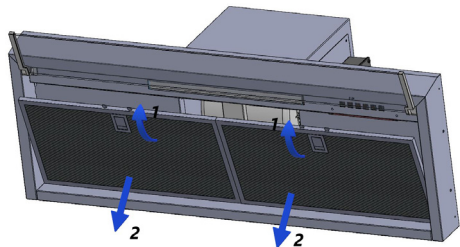

La rimozione del filtro avviene operando sull'apposita maniglia spingendola verso la parte alta della cappa e facendo ruotare il filtro verso il basso sganciandolo dalla sua sede. Il filtro viene inserito nell'operazione inversa.

Dopo 30 ore di esercizio della cappa la pulsaniera, segnalerà la saturazione del filtro, mediante l'illuminazione di tutti i tasti. Per il reset, schiacciare il tasto temporizzatore \odot .

La pulizia del filtro antigrasso può essere eseguita a mano o in lavastoviglie a prodotto spento.

La pulizia avviene in rapporto all'uso, almeno una volta ogni due mesi.

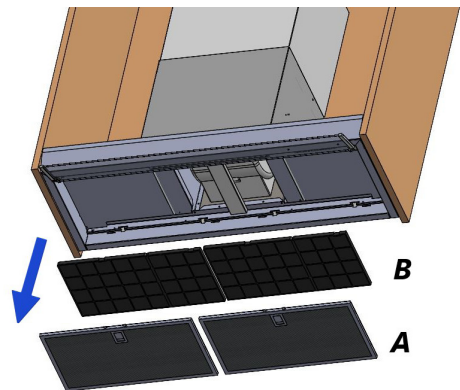

* Nel caso d'uso dell'apparecchio in versione filtrante, è necessario sostituire il filtro carbone attivo (fig. B) periodicamente.

Il filtro di carbone si rimuove togliendo prima il filtro antigrasso (fig. A) e poi tirando l'apposita linguetta in plastica del filtro carbone sganciandolo dalla sua sede. Il filtro al carbone viene inserito nell'operazione inversa. La sostituzione del filtro al carbone avviene in rapporto all'uso, almeno una volta ogni sei mesi.

* Per la pulizia dell'apparecchio stesso viene consigliato l'uso di acqua tiepida e detersivo neutro, evitando l'uso di prodotti con tenenti abrasivi. Per la pulizia di apparecchi in acciaio viene consigliato l'uso di prodotti specializzati, seguendo le istruzioni indicate sul prodotto.

SOSTITUZIONE DELLA BARRA LED.

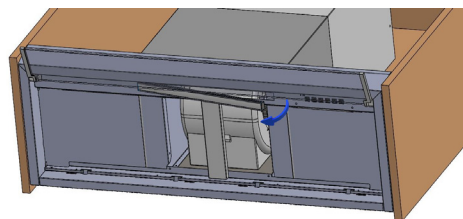

Rimuovere il filtro antigrasso ed esercitare, nella parte interna del gruppo incasso, una pressione sulla barra led fino a far sganciare le molle, quindi scollegare il connettore e sostituire la barra con una di pari caratteristiche.

* La sostituzione del cavo alimentazione deve essere eseguita esclusivamente da personale autorizzato.

CONTENTS

GB

Warnings

Uses

Working

Maintenance

WARNINGS

The air outlet of the appliance must not be connected to a flue which is used for exhausting other fumes from appliances, such as a central heating, boilers etc..

For the external exhausting of the fumes, comply with the regulations in force.

The motor of the peripheral exhausting group is powered by the cooker-hood placed in the kitchen.

Before connecting the cooker hood to the mains supply, make sure that the voltage indicated in the rating plate corresponds to the mains voltage in the home.

Before carrying out any sort of maintenance or cleaning operation, make sure that the appliance is disconnected from the electrical mains.

An appropriate maintenance ensures a good working and a good performance in the long run.

All models are built in class I, therefore they must be earthed.

- This appliance can be used by children aged from 8 years and above and persons with reduced physical, sensory or mental capabilities or lack of

experience and knowledge if they have been given supervision or instruction concerning use of the appliance in a safe way and understand the hazards involved.

- Children shall not play with the appliance.

- Cleaning and user maintenance shall not be made by children without supervision.

- If the power cable is damaged, it must be replaced by a cable or a special assembly, available from the manufacturer or its service department technique.

- The room must have adequate ventilation when using the kitchen hood simultaneously with other appliances that use gas or other fuels (not yes applies to appliances that simply release the air back into the room);

- There is the possibility of fire if the cleaning operations are not carried out as indicated in the instructions;

- Do not prepare flambéed food under the kitchen hood.

ATTENTION: The accessible parts can burn if used in conjunction with the cooking appliances.

USES

The appliance is already arranged both for filtering and for suction performances.

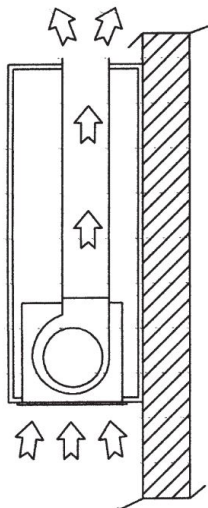

* In its **filtering version**, the air and fumes conveyed by the appliance are depured both by a grease filter and by an active coal filter, and put again into circulation through the hole made on the top of the cabinet.

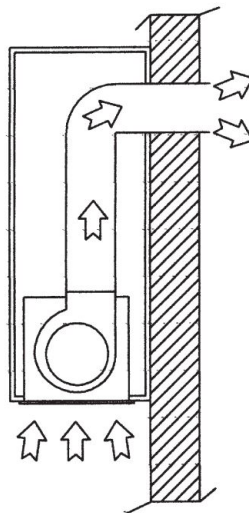

* In its **sucking version**, fumes are directly conveyed outside, through an evacuation duct connected with the superior part of the wall or the ceiling. Both coal filter and air deflector are not necessary in this case.

WORKING



- A: Light switch on/off
- B: Motor switch on speed 1/off
- C: Motor switch on speed 2
- D: Motor switch on speed 3
- E: Motor switch on speed 4
- F: 10-minutes timer)

DIMMABLE LIGHTS FUNCTION

THIS FUNCTION PROVIDES FOR LIGHTS DIMMABILITY, RANGING FROM 20% TO 100% , BY CONTINUOUSLY PRESSING THE LIGHT KEY ON THE REMOTE CONTROL. FUNCTIONS ARE THE FOLLOWING:

- HOOD LIGHT OFF - SHORTLY PRESS THE KEY - LIGHT ON AT 100%.
- LIGHT ON AT 100% - SHORTLY PRESS THE KEY - LIGHT OFF.
- LIGHT ON AT 100% - CONTINUOUSLY PRESS THE KEY - BRIGHTNESS REDUCTION.
- RELEASING THE KEY DURING REDUCTION OR INCREASE - LIGHT KEEPS THE LUMINOUS INTENSITY REACHED.
- LIGHT ON - DIMMED - CONTINUOUSLY PRESS THE KEY - BRIGHTNESS IS INVERTED IF COMPARED TO THE PREVIOUS FUNCTION.

COLOUR TEMPERATURE SETTING

Make sure that the lights and the fan are off. Holding down the **TIMER** key will turn on the light at the previously set colour temperature. Press and hold the Light key to change the colour temperature. As long as the key is kept pressed, the colour temperature is changed from warm to cold, just leave the Light key to select the desired colour. Exit the colour temperature selection function by pressing the ON/OFF key.

TIMING

As a result of the new EU65 “Energy label” and EU66 “ Ecodesign” regulations issued by the European Commission, which came into force as from January 1st, 2015 , our products have been adapted to comply with these new requirements. All of the models complying with the energy label requirements, are equipped with new electronics including a timer device for suction speeds control, when the air capacity exceeds 650m³/h. Internal motor models, with maximum air capacity higher than 650m³/h, are equipped with a timer device that automatically switches the suction speed from 4th to 3rd speed, after 6 minutes operation. The energy consumption of the appliance in stand – by mode is lower than 0.5W.

MAINTENANCE

* An accurate maintenance guarantees good functioning and long-lasting performance.

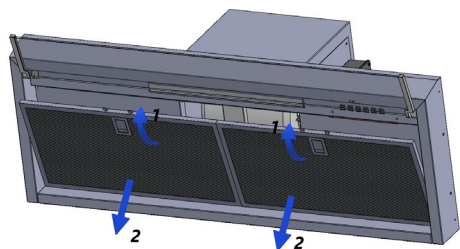

* An accurate maintenance guarantees good functioning and long-lasting performance.

* Particular care is due to the grease filter panel. It can be removed by pushing its special handle toward the back-side of the cooker hood and turning the filter downwards so to unfasten it from its slot.

To insert the filter just perform the opposite operation.

After 30 hours working (model), the push button control panel will signal the saturation of the grease filter by lighting all the buttons. Press the timer button to reset ⊖.

The grease filter needs cleaning by regular hand-washing or in dishwashers every two months at least or depending on its use.

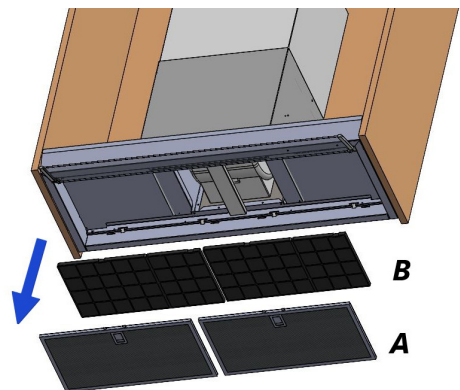

* In case the appliance is used in its filtering version, the **active coal filter** (Fig. B) needs to be periodically replaced. The coal filter can be removed by removing the grease filter first (Fig. A), and by pulling its special plastic tongue until it is unfastened from its slot. Re-insert the coal filter by operating in the opposite way. The coal filter needs replacing depending on the use, but however every six months at least.

* To clean the appliance itself tepid water and neutral detergent are recommended, while abrasive products should be avoided. For steel appliances specialized detergents are recommended (please follow the instructions indicated on the product itself to obtain the desired results).

LED BAR REPLACEMENT

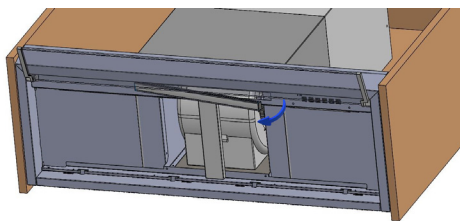

Remove the grease filter and put pressure on the led bar placed in the internal part of the built-in hood until you can unhook the springs, then disconnect the connector and replace the bar with a similar one.

* **If the supply cord is damaged, it must be replaced by the manufacturer or its service agent or a similarly qualified person in order to avoid a hazard.**

ÍNDICE

E

Advertencias

Usos

Funcionamiento

Mantenimiento

ADVERTENCIAS

La salida de aire del aparato no debe conectarse a un conducto que se utilice para la evacuación de otros humos de aparatos, como una calefacción central, calderas, etc.

Para la evacuación externa de los humos, respete la normativa vigente.

El motor del grupo de escape periférico es alimentado por la campana extractora colocada en la cocina. Antes de conectar la campana extractora a la red eléctrica, asegúrese de que la tensión indicada en la placa de características se corresponde con la tensión de red de la vivienda.

Antes de realizar cualquier tipo de operación de mantenimiento o limpieza, asegúrese de que el aparato está desconectado de la red eléctrica.

Un mantenimiento adecuado asegura un buen funcionamiento y una buena perfección a largo plazo.

Todos los modelos están contruidos en clase I, por lo que deben estar conectados a tierra.

- Este aparato puede ser utilizado por niños a partir de 8 años y por personas con capacidades físicas, sensoriales o mentales

reducidas o con falta de experiencia y conocimientos, siempre y cuando se les haya supervisado o instruido sobre el uso del aparato de forma segura y conozcan los peligros que conlleva.

- Los niños no deben jugar con el aparato.

- La limpieza y el mantenimiento del usuario no deben ser realizados por los niños sin supervisión.

- Si el cable de alimentación está dañado, debe ser sustituido por un cable o un conjunto especial, disponible en el fabricante o en su servicio técnico.

- La habitación debe tener una ventilación adecuada cuando se utilice la campana de cocina simultáneamente con otros aparatos que utilicen gas u otros combustibles (no se aplica a los aparatos que simplemente devuelven el aire a la habitación);

- Existe la posibilidad de que se produzca un incendio si las operaciones de limpieza no se realizan como se indica en las instrucciones;

- No preparar alimentos flambeados bajo la campana de cocina.

ATENCIÓN: Las partes accesibles pueden arder si se utilizan junto con los aparatos de cocción.

USOS

El aparato ya está preparado tanto para la filtración como para las prestaciones de aspiración.

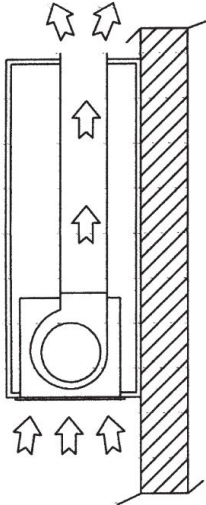

* En su **versión filtrante**, el aire y los humos transportados por el aparato son depurados tanto por un filtro de grasa como por un filtro de carbón activo, y puestos de nuevo en circulación a través del orificio realizado en la parte superior del armario.

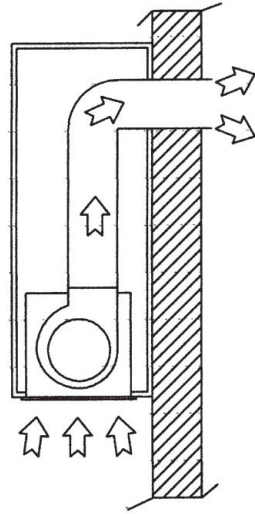

* En su **versión de aspiración**, los humos son conducidos directamente al exterior, a través de un conducto de evacuación conectado con la parte superior de la pared o el techo. En este caso no son necesarios ni el filtro de carbón ni el deflector de aire.

FUNCIONAMIENTO

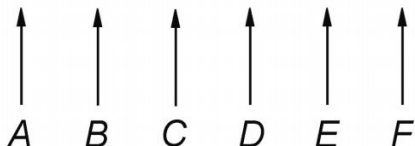

- A: Interruptor de luz encendido/apagado
- B: Interruptor del motor en la velocidad 1/off
- C: Interruptor del motor en la velocidad 2
- D: Interruptor del motor en la velocidad 3
- E: Interruptor del motor en la velocidad 4
- F: Temporizador de 10 minutos)

FUNCIÓN LUZ DIMERIZABLE

ESTA FUNCIÓN PREVÉ LA DIMERIZACIÓN DE LAS LUCES DESDE 20% HASTA EL 100% ME DIANTE LA PULSACIÓN CONTINUADA DE LA TECLA LUZ DEL CONTROL REMOTO. LAS FUNCIONES SON LAS SIGUIENTES:

- LUZ CAMPANA APAGADA - BREVE PULSACIÓN DE LA TECLA - ENCENDIDO DE LA LUZ AL 100%.

- LUZ ENCENDIDA AL 100% - BREVE PULSACIÓN DE LA TECLA - APAGADO DE LA LUZ.

- LUZ ENCENDIDA AL 100% - PULSACIÓN CONTINUADA DE LA TECLA - DISMINUCIÓN DE LA LUMINOSIDAD.

- DEJANDO DE PULSAR LA TECLA DURANTE LA DISMINUCIÓN O INCREMENTO - LA LUZ QUEDA CON LA LUMINOSIDAD OBTENIDA.

- LUZ ENCENDIDA DIMERIZADA - PULSAR OTRA VEZ LA TECLA DE MANERA CONTINUADA - CAMBIO DE LUMINOSIDAD CON RESPECTO A LA PRECEDENTE.

AJUSTE DE LA TEMPERATURA DE COLOR

Asegúrese de que las luces y el ventilador estén apagados.

Manteniendo pulsada la tecla **TIMER** se encenderá la luz a la temperatura de color previamente ajusta da.

Mantenga pulsada la tecla Luz para cambiar la temperatura del color.

Mientras se mantenga pulsada la tecla, la temperatura del color cambia de caliente a fría, basta con dejar la tecla Light para seleccionar el color deseado.

Salga de la función de selección de la temperatura de color pulsando la tecla ON/OFF.

TIMING

Como resultado de las nuevas normativas UE65 "Etiqueta energética" y UE66 "Diseño ecológico" emitidas por la Comisión Europea, que entraron en vigor el 1 de enero de 2015, nuestros productos han sido adaptados para cumplir con estos nuevos requisitos.

Todos los modelos que cumplen con los requisitos de la etiqueta energética, están equipados con una nueva electrónica que incluye un dispositivo temporizador para el control de las velocidades de aspiración, cuando la capacidad de aire supera los 650m³/h.

Los modelos con motor interno, con una capacidad de aire máxima superior a 650m³/h, están equipados con un temporizador que cambia automáticamente la velocidad de aspiración de la 4ª a la 3ª velocidad, después de 6 minutos de funcionamiento.

El consumo de energía del aparato en modo stand - by es inferior a 0,5W.

MANTENIMIENTO

* Un mantenimiento preciso garantiza un buen funcionamiento y un rendimiento duradero.

* Se debe tener especial cuidado con el **panel del filtro de grasa**.

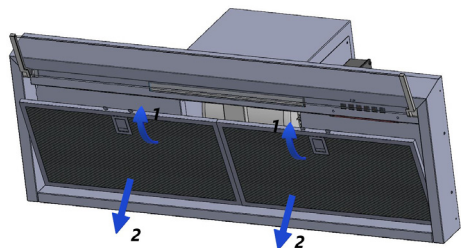

Se puede extraer empujando su asa especial hacia la parte trasera de la campana extractora y girando el filtro hacia abajo para soltarlo de su ranura.

Para insertar el filtro basta con realizar la operación inversa.

Después de 30 horas de funcionamiento (modo), la botonera señalará la saturación del filtro gris encendiendo todos los botones. Pulse el botón del temporizador  para restablecerlo. El filtro anti grasa necesita ser limpiado regularmente a mano o en el lavavajillas cada dos meses como mínimo o dependiendo de su uso.

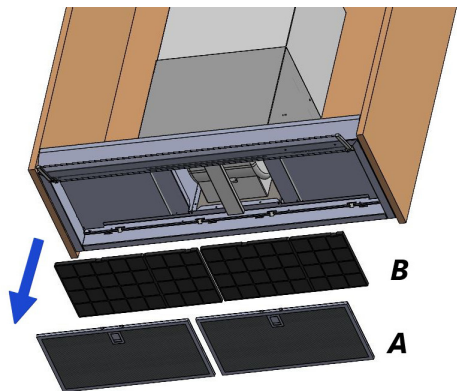

* En caso de que el aparato se utilice en su versión filtrante, es necesario sustituir periódicamente el filtro de carbón activo (Fig. B).

El filtro de carbón puede ser retirado quitando primero el filtro de grasa (Fig. A), y tirando de su lengüeta de plástico especial hasta soltarlo de su ranura. Vuelva a colocar el filtro de carbón operando en sentido contrario. El filtro de carbón debe ser sustituido en función del uso, pero como mínimo cada seis meses.

* Para la limpieza del aparato se recomienda utilizar agua tibia y detergente neutro, evitando los productos abrasivos. Para los aparatos de acero se recomiendan detergentes especializados (siga las instrucciones indicadas en el propio producto para obtener los resultados deseados).

SUSTITUCIÓN DE LA BARRA DE LEDS

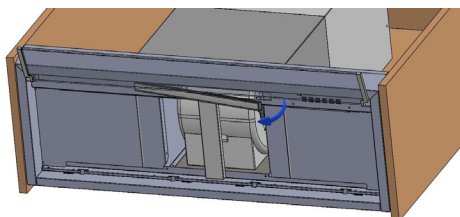

Retire el filtro de grasa y ejerza presión sobre la barra de leds colocada en la parte interna de la campana empotrada hasta que pueda desenganchar los resortes, entonces desconecte el conector y sustituya la barra por otra similar.

* Si el cable de alimentación está dañado, debe ser sustituido por el fabricante o su agente de servicio o una persona con cualificación similar para evitar un peligro.

Avisos

Versões

Funcionamento

Manutenção

AVISOS

A saída de ar do aparelho não deve ser conectada a uma chaminé que é usada para a exaustão de outros fumos de aparelhos, como aquecimento central, esquentadores, etc. Para a exaustão externa dos fumos, respeite as normas em vigor.

O motor do exaustor periférico é alimentado pelo exaustor colocado na cozinha.

Antes de ligar o exaustor à eletricidade, certifique-se de que a tensão elétrica indicada na placa de características corresponde à tensão elétrica da rede doméstica.

Antes de qualquer operação de manutenção ou limpeza, certifique-se de que o aparelho esteja desconectado da rede elétrica.

Uma manutenção adequada garante um bom funcionamento e um bom desempenho a longo prazo.

Todos os modelos são de classe I, portanto, necessitam conexão a terra.

- Este equipamento pode ser usado por crianças com idade igual ou superior a 8 anos e pessoas com capacidades físicas, sensoriais ou mentais reduzidas ou com falta de experiência e conhecimento se tiverem

recebido supervisão ou instruções sobre o uso do aparelho de uma forma segura e compreenderem os perigos envolvidos.

- As crianças não devem brincar com o equipamento.

- A limpeza e manutenção não devem ser feitas por crianças sem supervisão.

- Se o cabo de alimentação estiver danificado, deve ser substituído por um cabo ou um conjunto especial, disponível do fabricante ou do serviço de assistência técnica.

- A divisão deve ter ventilação adequada ao utilizar o exaustor em simultâneo com outros equipamentos que utilizem gás ou outros combustíveis (não se aplica a equipamentos que simplesmente libertam o ar de volta à divisão);

- Existe a possibilidade de incêndio se as operações de limpeza não forem efetuadas conforme indicado nas instruções;

- Não prepare alimentos flambados debaixo do exaustor.

ATENÇÃO: As partes acessíveis podem queimar se utilizadas em conjunto com os aparelhos de cozinha.

VERSÕES

O equipamento está configurado tanto para versão de recirculação de ar como versão com saída exterior.

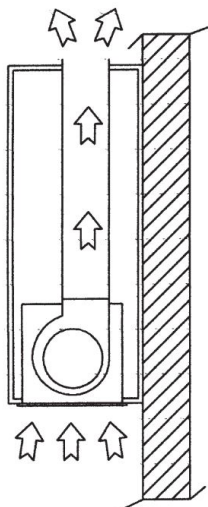

* Na **versão de recirculação**, o ar e os fumos transportados pelo equipamento são filtrados tanto por um filtro anti-graxa como por um filtro de carvão ativo e postos novamente em circulação através do orifício realizado na parte superior do armário.

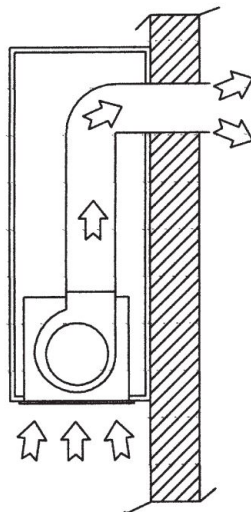

* Na **versão com saída exterior** (Fig. 2), os fumos são conduzidos diretamente para o exterior, através de um tubo de evacuação ligado à parte superior da parede ou tecto. O filtro de carvão e o defletor de ar não são necessários neste caso.

FUNCIONAMENTO

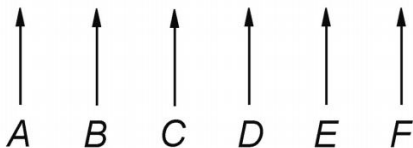

- A: Interruptor de luz ON / OFF
- B: Motor ON velocidade 1/ OFF
- C: Motor ON velocidade 2
- D: Motor ON velocidade 3
- E: Motor ON velocidade 4
- F: Temporizador de 10 minutos

FUNÇÃO DE LUZES REGULÁVEIS

ESTA FUNÇÃO PROPORCIONA A REGULAÇÃO DAS LUZES, VARIANDO DE 20% A 100%, AO PRESSIONAR CONTINUAMENTE A TECLA DA LUZ NO CONTROLO REMOTO.

AS FUNÇÕES SÃO AS SEGUINTE:

- LUZ APAGADA - PRESSIONE RAPIDAMENTE A TECLA - LUZ ACESA A 100%.

- LUZ ACESA A 100% - PRESSIONE RAPIDAMENTE A TECLA - LUZ APAGADA.

- LUZ ACESA A 100% - PRESSIONE CONTINUAMENTE A TECLA - REDUÇÃO DE BRILHO.

- LIBERAR A TECLA DURANTE A REDUÇÃO OU AUMENTO - A LUZ MANTÉM A INTENSIDADE LUMINOSA ALCANÇADA.

- LUZ ACESA - REGULADA - PRESSIONE CONTINUAMENTE A TECLA - O BRILHO É INVERTIDO SE COMPARADO COM A FUNÇÃO ANTERIOR.

AJUSTE DE TEMPERATURA DE COR

Certifique-se de que as luzes e o ventilador estão desligados.

Manter pressionada a tecla **TIMER** acenderá a luz na temperatura de cor definida anteriormente.

Pressione e segure a tecla Light para alterar a temperatura da cor.

Enquanto a tecla for pressionada, a temperatura da cor muda de quente para fria, basta deixar a tecla Light para selecionar a cor desejada.

Saia da função de seleção de temperatura de cor pressionando a tecla ON / OFF.

TEMPORIZADOR

Como resultado dos novos regulamentos EU65 “Etiqueta energética” e EU66 “Ecodesign” emitidos pela Comissão Europeia, que entraram em vigor em 1 de janeiro de 2015, os nossos produtos foram adaptados para atender a esses novos requisitos.

Todos os modelos que atendem aos requisitos da etiqueta energética são equipados com nova eletrônica, incluindo um dispositivo temporizador para controlo das velocidades de sucção, quando a capacidade de ar for superior a 650m³ / h.

Os modelos com motor interno, cuja capacidade de ar excede 650m³ / h estão equipados com um temporizador que muda automaticamente a velocidade de aspiração da 4^a para a 3^a velocidade, após 6 minutos de operação.

O consumo de energia do equipamento em modo de espera é inferior a 0,5W.

MANUTENÇÃO

* Uma manutenção precisa garante um bom funcionamento e desempenho duradouro.

* O **filtro de graxa** requer um cuidado especial.

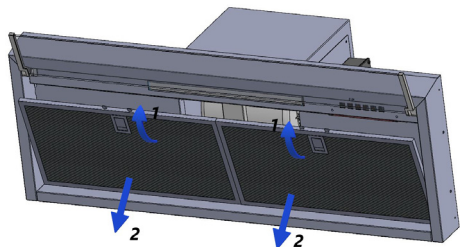

Pode ser removido empurrando a sua pega especial para a parte de trás do exaustor e virando o filtro para baixo de forma a desprendê-lo. Para inserir o filtro basta realizar a operação oposta.

Após 30 horas de funcionamento (modelo), o painel de botões sinaliza a saturação do filtro de graxa acendendo todos os botões. Pressione o botão do temporizador \ominus para reiniciar.

A limpeza do filtro de graxa deve ser feita por lavagem regular à mão ou na máquina de lavar louça a cada dois meses, pelo menos, ou dependendo do uso.

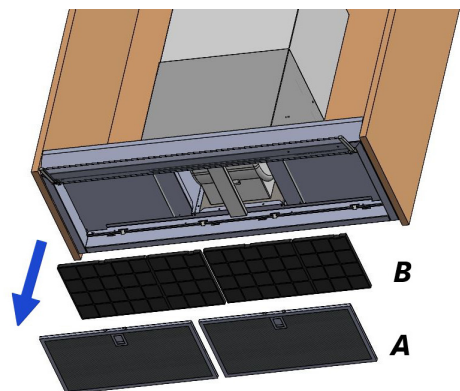

Caso o equipamento seja utilizado na versão de recirculação, o filtro de carvão ativo (Fig. B) deve ser trocado periodicamente.

O filtro de carvão pode ser removido, retirando primeiro o filtro de graxa (Fig. A) e puxando a sua peça de plástico especial até que se solte. Reinsira o filtro de carvão operando na direção oposta. O filtro de carvão precisa ser substituído dependendo do uso, mas recomenda-se no mínimo a cada seis meses.

* Para limpar o equipamento, recomenda-se água morna e detergente neutro, enquanto que produtos abrasivos devem ser evitados. Para equipamentos de aço, recomenda-se detergentes especializados (siga as instruções indicadas ou o próprio produto para obter os resultados desejados).

SUBSTITUIÇÃO DA BARRA LED:

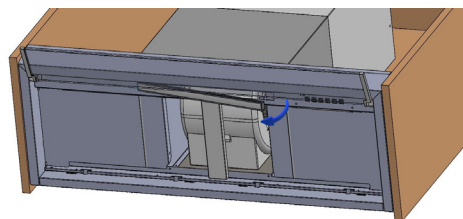

Retire o filtro de graxa e faça pressão sobre a barra LED colocada no interior do exaustor até que consiga remover do seu sítio, desconecte eletronicamente através do conector apropriado e substitua-a por uma barra LED com as mesmas características.

* Se o cabo de alimentação estiver danificado, deve ser substituído pelo fabricante ou o seu agente de serviço ou por uma pessoa igualmente qualificada para evitar riscos.

СОДЕРЖАНИЕ



Предупреждения

Использование

Работа

Обслуживание

ПРЕДУПРЕЖДЕНИЯ

Выходное отверстие устройства не должно быть подключено к воздуховоду, предназначенному для отвода отработанного воздуха из других устройств, таких как центральное отопление, бойлеров и т.д.

Для вывода воздуха наружу, пожалуйста, соблюдайте правила, установленные компетентными органами.

Мотор вспомогательной вытяжной системы управляется с помощью вытяжки, расположенной непосредственно на кухне.

Перед подключением вытяжки к электросети, пожалуйста, убедитесь, что значения напряжения в доме соответствуют значениям, указанным на этикетке, размещённой внутри устройства.

При необходимости провести очистку или обслуживание, убедитесь, что устройство отключено от электросети.

Правильное и своевременное обслуживание обеспечит хорошую работу устройства на протяжении долгого времени.

Все модели относятся к классу защиты I и требуют заземления.

Устройство может использоваться детьми старше 8 лет и лицами с ограниченными физическими, сенсорными или умственными способностями или с недостаточным опытом и знаниями, если они находятся

под присмотром взрослых или были проинструктированы, как правильно пользоваться устройством и понимают все риски, связанные с его использованием.

- Дети не должны играть с устройством.

- Очистка и обслуживание не должны производиться детьми без контроля со стороны взрослых.

- Если шнур питания поврежден, он должен быть заменен на исправный шнур, доступный у производителя или в сервисном центре.

- В помещении должна быть соответствующая вентиляция, если кухонная вытяжка используется одновременно с другими приборами, работающими на газе или другом топливе (не относится к приборам, которые просто выпускают воздух обратно в комнату);

- Некорректная и несвоевременная очистка прибора может привести к возникновению возгорания.

- Не фламбируйте продукты непосредственно под кухонной вытяжкой.

ВНИМАНИЕ: Видимые части прибора могут загореться при соприкосновении с приборами для приготовления пищи.

ИСПОЛЬЗОВАНИЕ

Данный прибор уже настроен как для режима фильтрации, так и для режима отвода.

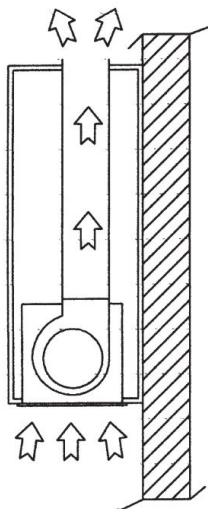

* В версии с фильтрацией воздух и пары, подаваемые устройством, удаляются как жировым фильтром, так и активным угольным фильтром, и снова попадают в циркуляцию через отверстие, выполненное в верхней части шкафа.

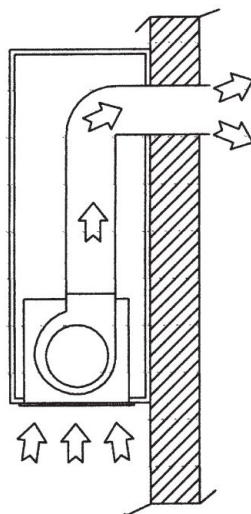

* В версии с отводом пары отводятся прямо наружу через воздуховод, соединенный с верхней частью стены или потолка. В этом случае не нужны ни угольный фильтр, ни воздушный дефлектор.

РАБОТА

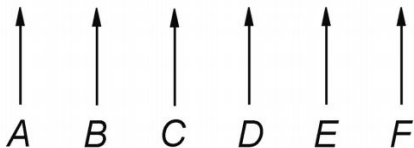

- A: Включение/выключение подсветки
- B: Включение двигателя на скорости 1/ выключение
- C: Включение двигателя на скорости 2
- D: Включение двигателя на скорости 3
- E: Включение двигателя на скорости 4
- F: Таймер на 10 минут

ФУНКЦИЯ НАСТРОЙКИ ЯРКОСТИ ОСВЕЩЕНИЯ

ДАННАЯ ФУНКЦИЯ ОБЕСПЕЧИВАЕТ УМЕНЬШЕНИЕ ОСВЕЩЕНИЯ ОТ 20% ДО 100% ПРИ НЕПРЕРЫВНОМ НАЖАТИИ КЛАВИШИ СВЕТА НА ПУЛЬТЕ ДИСТАНЦИОННОГО УПРАВЛЕНИЯ.

ФУНКЦИИ СЛЕДУЮЩИЕ:

- ПОДСВЕТКА ВЫТЯЖКИ ВЫКЛЮЧЕНА - КОРОТКО НАЖМИТЕ КНОПКУ - ПОДСВЕТКА ВКЛЮЧАЕТСЯ НА 100%.

- ПОДСВЕТКА ВКЛЮЧАЕТСЯ НА 100% - КОРОТКО НАЖМИТЕ КНОПКУ - ПОДСВЕТКА ВЫКЛЮЧАЕТСЯ.

- LIGHT ON AT 100% - CONTINUOUSLY PRESS THE KEY - BRIGHTNESS REDUCTION.

- СВЕТ ВКЛЮЧЕН НА 100% - НЕПРЕРЫВНО НАЖИМАЙТЕ КНОПКУ - УМЕНЬШЕНИЕ ЯРКОСТИ.

- ОТПУСКАНИЕ КНОПКИ ВО ВРЕМЯ УМЕНЬШЕНИЯ ИЛИ УВЕЛИЧЕНИЯ – ПОДДЕРЖАНИЕ ДОСТИГНУТОЙ ИНТЕНСИВНОСТИ СВЕТА.

НАСТРОЙКА ЦВЕТОВОЙ ТЕМПЕРАТУРЫ

Убедитесь, что свет и вентилятор выключены. Удерживайте нажатой кнопку **ТАЙМЕР**, загорится свет при установленной ранее цветовой температуре. Нажмите и удерживайте кнопку Light, чтобы изменить температуру света.

Пока кнопка удерживается нажатой, цветовая температура меняется с теплой на холодную, просто отпустите кнопку «Свет», чтобы выбрать нужный цвет.

Выйдите из функции выбора цветовой температуры, нажав кнопку ВКЛ / ВЫКЛ.

ВРЕМЯ РАБОТЫ

В связи с новыми правилами EU65 «Энергетическая маркировка» и EU66 «Экодизайн», изданных Европейской комиссией, которые вступили в силу 1 января 2015 года, наши продукты были адаптированы для соответствия этим новым требованиям.

Все модели, соответствующие требованиям энергетической маркировки, оснащены новой электроникой, включая таймер для контроля скорости всасывания, когда производительность превышает 650 м³ / ч.

Модели с внутренним двигателем с максимальной производительностью более 650 м³ / ч оснащены таймером, который автоматически переключает скорость всасывания с 4-й на 3-ю после 6 минут работы.

Энергопотребление прибора в режиме ожидания ниже 0,5 Вт.

ОБСЛУЖИВАНИЕ

*Аккуратное обслуживание гарантирует хорошую работу устройства на протяжении долгого времени.

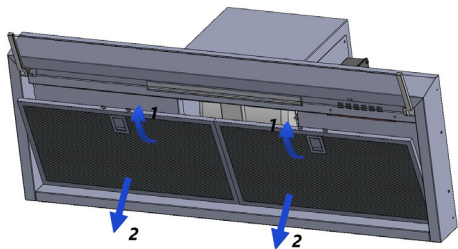

*Особое внимание уделяется панели жирособирающего фильтра. Его можно снять, сдвинув специальную ручку к задней стороне вытяжки и повернув фильтр вниз, чтобы отсоединить его от гнезда.

Чтобы вставить фильтр, просто выполните обратную операцию.

После 30 часов работы (модель) кнопочная панель управления сигнализирует о насыщении жирособирающего фильтра, подсвечивая все кнопки. Нажмите кнопку таймера ⊕ для сброса.

Жирособирающий фильтр необходимо чистить путем регулярной мойки вручную или в посудомоечной машине не реже одного раза в два месяца или в зависимости от частоты использования.

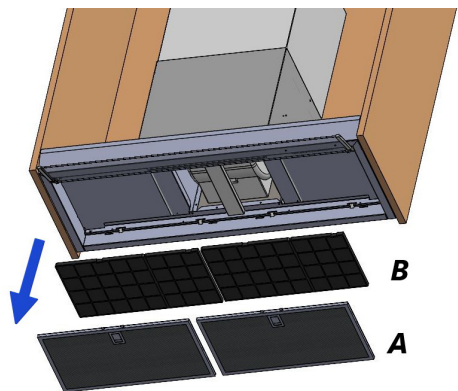

* Если прибор используется в версии с фильтром, активный угольный фильтр (рис. В) необходимо периодически заменять. Угольный фильтр можно снять, сначала сняв жирособирающий фильтр (рис. А) и потянув за его специальный пластиковый язычок, пока он не выйдет из гнезда. Снова вставьте угольный фильтр, действуя в обратном порядке. Угольный фильтр необходимо заменять в зависимости от использования, но не реже одного раза в шесть месяцев.

* Для очистки самого прибора рекомендуется использовать прохладную воду и нейтральное моющее средство, в то время как абразивные продукты следует избегать. Для стальных приборов рекомендуется использовать специальные моющие средства (для получения желаемых результатов следуйте инструкциям, указанным на самом продукте).

ЗАМЕНА СВЕТОДИОДНОЙ ЛАМПЫ

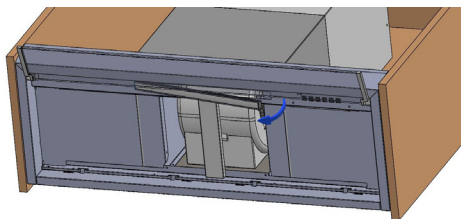

Снимите жирособирающий фильтр и надавите на светодиодную лампу, расположенную во внутренней части встраиваемой вытяжки до тех пор, пока вы не сможете отцепить пружины, затем отсоедините разъем и замените лампу на аналогичную.

* Если шнур питания поврежден, он должен быть заменен производителем, его сервисным агентом или лицом аналогичной квалификации, чтобы избежать опасности.

(IT)



Il simbolo sul prodotto o sulla confezione indica che il prodotto non deve essere considerato come un normale rifiuto domestico, ma deve essere portato nel punto di raccolta appropriato per il riciclaggio di apparecchiature elettriche ed elettroniche. Provvedendo a smaltire questo prodotto in modo appropriato, si contribuirebbe a evitare potenziali conseguenze negative per l'ambiente e per la salute, che potrebbero derivare da uno smaltimento inadeguato del prodotto. Per informazioni più dettagliate sul riciclaggio di questo prodotto, contattare l'ufficio comunale, il servizio locale di smaltimento rifiuti o il negozio in cui è stato acquistato il prodotto. Questo elettrodomestico è marcato conformemente alla Direttiva Europea 2012/19/EC sui rifiuti da apparecchiature elettriche ed elettroniche (WEEE).

(GB)



The symbol on the product or on its packaging indicates that this product may not be treated as household waste. Instead it shall be handed over to the applicable collection point for the recycling of electrical and electronic equipment. By ensuring this product is disposed of correctly, you will help prevent potential negative consequences for the environment and human health, which could otherwise be caused by inappropriate waste handling of this product. For more detailed information about recycling of this product, please contact your local city office, your household waste disposal service or the shop where you purchased the product. This appliance is marked according to the European directive 2012/19/EC on waste electrical and electronic equipment (WEEE).

(E)



El símbolo en el producto o en su embalaje indica que este producto no puede ser tratado como basura doméstica. En su lugar, deberá entregarse al punto de recogida correspondiente para el reciclaje de aparatos eléctricos y electrónicos. Si se asegura de que este producto se desecha correctamente, ayudará a evitar posibles consecuencias negativas para el medio ambiente y la salud humana, que de otro modo podrían ser causadas por la manipulación inadecuada de este producto. Para obtener información más detallada sobre el reciclaje de este producto, póngase en contacto con su ayuntamiento, con el servicio de eliminación de residuos domésticos o con la tienda donde compró el producto. Este aparato está marcado según la directiva europea 2012/19/CE sobre residuos de aparatos eléctricos y electrónicos (RAEE).

(PT)



O símbolo no produto ou na embalagem indica que este produto não pode ser tratado como lixo doméstico. Este produto deve ser entregue no ponto de recolha para reciclagem de equipamentos elétricos e eletrónicos. Ao garantir que este produto é descartado corretamente, ajudará a prevenir potenciais consequências negativas para o meio ambiente e a saúde pública, que poderiam ser causadas pelo uso inadequado deste produto. Para obter informações mais detalhadas sobre a reciclagem deste produto, entre em contato com a Câmara Municipal da sua localidade, o serviço de recolha de lixo doméstico ou a loja onde adquiriu o produto. Este eletrodoméstico está classificado de acordo com a diretiva Europeia 2012/19/EC sobre os resíduos de equipamentos elétricos e eletrónicos (WEEE).

(RU)



Символ на продукте или на его упаковке указывает на то, что этот продукт нельзя рассматривать как бытовые отходы. Вместо этого он должен быть передан в соответствующий пункт сбора для утилизации электрического и электронного оборудования. Обеспечивая правильную утилизацию этого продукта, вы помогаете предотвратить возможные негативные последствия для окружающей среды и здоровья человека, которые в противном случае могут быть вызваны неправильной обработкой этого продукта. Для получения более подробной информации о переработке этого продукта, пожалуйста, свяжитесь с местным городским офисом, службой утилизации бытовых отходов или магазином, в котором вы приобрели продукт. Это устройство имеет маркировку в соответствии с европейской директивой 2002/96 / EC об утилизации электрического и электронного оборудования (WEEE).

