

SEM1 ВНУТРЕННИЙ МОТОР

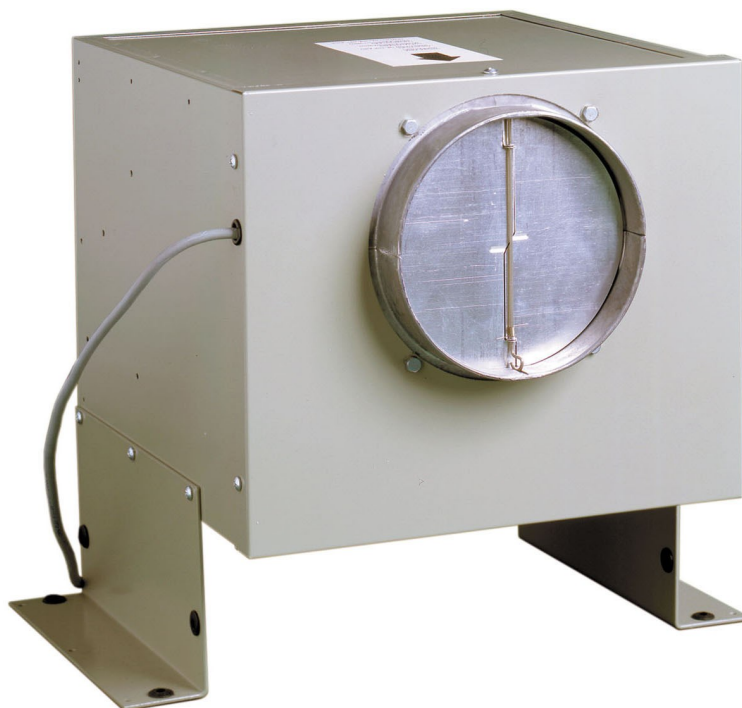

let's get
Sirius
with rangehood design



ВНУТРЕННИЙ МОТОР

Особенности и преимущества

SEM1 внутренний

- Мотор: 1200 м³/ч производительность
- Алюминиевый корпус
 - Потребляемая мощность: 265W
 - Давление: 480 Па
 - Уровень шума 64 Дб
 - Диаметр трубы 150мм

Distributed by Arisit Pty Ltd

40-44 Mark Anthony Drive, Dandenong South VIC 3175 Ph: 1300 762 219 Fax: 03 9768 0838 Website: www.arisit.com

SEM1 ВНУТРЕННИЙ МОТОР



let's get
Sirius
with rangehood design

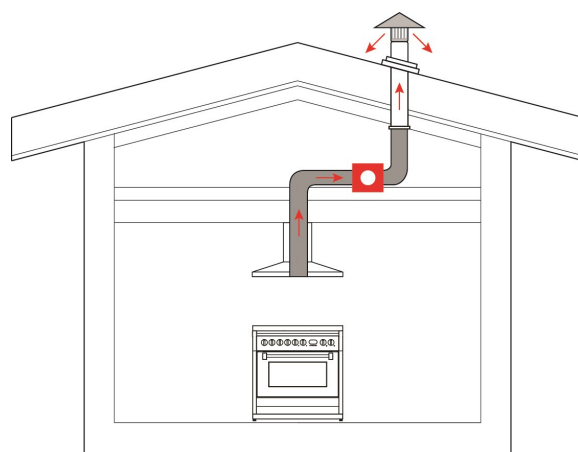
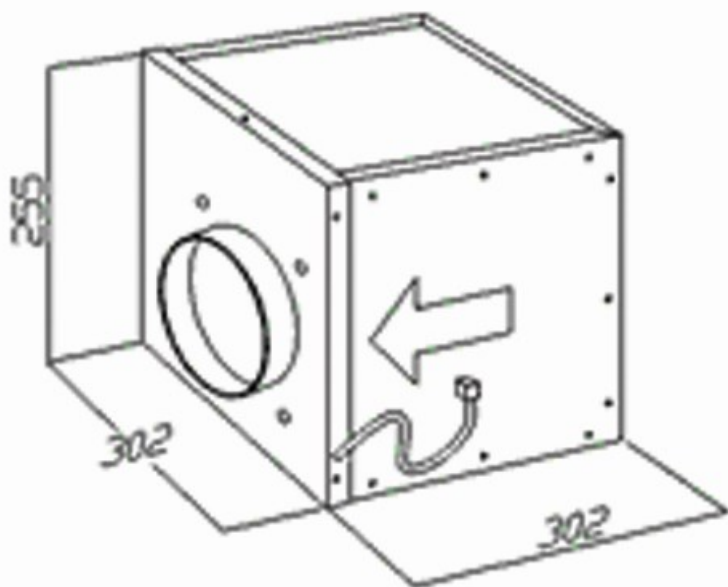

Установка

Технические характеристики:

МОДЕЛЬ	SEM 1
МОТОР	Произведено в Германии
ПРОИЗВОДИТЕЛЬНОСТЬ	1200 м3/ч Производительность
ДИАМЕТР	Диаметр трубы 150мм
ШУМ	64дБ
РАЗМЕРЫ ПРОДУКТА	ШИРИНА 302/ ВЫСОТА 255 / ГЛУБИНА 302

ПРЕДУПРЕЖДЕНИЕ: технические характеристики и размеры продукта могут быть изменены производителем без уведомления. Вырезы отверстий для приборов должны выполняться только с помощью физических измерений продукта. Вышеуказанная информация является ориентировочной.

Distributed by Arisit Pty Ltd

40-44 Mark Anthony Drive, Dandenong South VIC 3175 Ph: 1300 762 219 Fax: 03 9768 0838 Website: www.arisit.com